

**HERMEX**

CÓDIGO: 43181    CLAVE: BIP-153

**Bisagra de piso doble acción, acero cromado, HERMEX**

- Fabricada en acero con acabado cromado, resistente al desgaste y la corrosión
- Para puertas de vaivén de 1-1/4" (32 mm) a 1-3/4" (45 mm) de espesor
- Topes a 0°, 90° y 116° hacia adentro o afuera
- Resorte ajustable que regula la fuerza de apertura y cierre
- Permite que la puerta se abra en ambos sentidos

**Certificaciones y garantías**

- Garantizado contra defectos de fabricación o mano de obra. La garantía se puede hacer válida con cualquier distribuidor de TRUPER

**Especificaciones**

<b>Carga máxima</b>	35 kg
<b>Acabado</b>	Cromado
<b>Dimensiones (largo x alto x ancho)</b>	195 mm x 122 mm x 28 mm
<b>Empaque individual</b>	Caja
<b>Inner</b>	1
<b>Máster</b>	6
<b>Pallet</b>	288

**País de origen****Fabricado en Colombia bajo las estrictas especificaciones de GRUPO TRUPER**

Imágenes complementarias

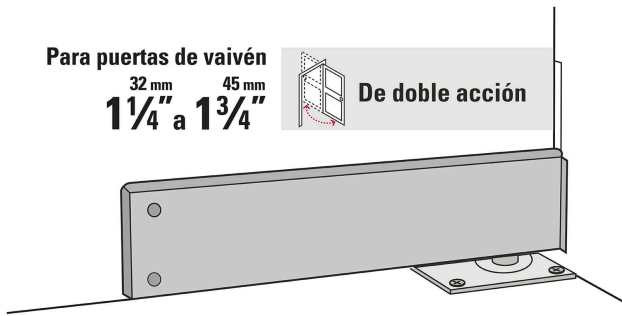

Permite que la puerta se abra en ambos sentidos

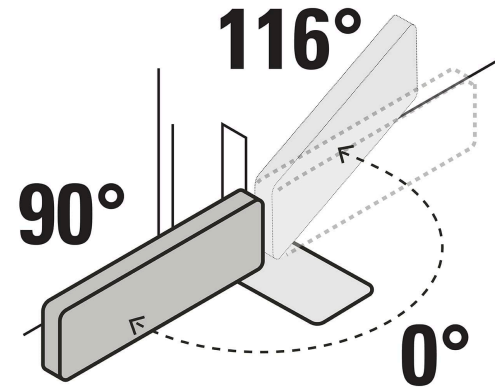

Topes hacia dentro o afuera

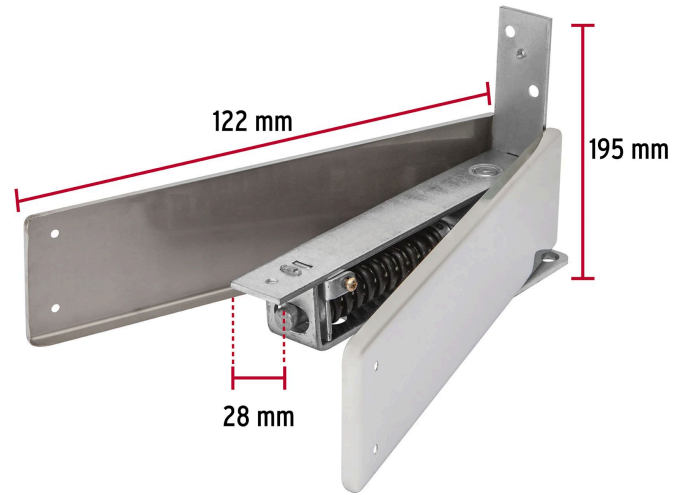
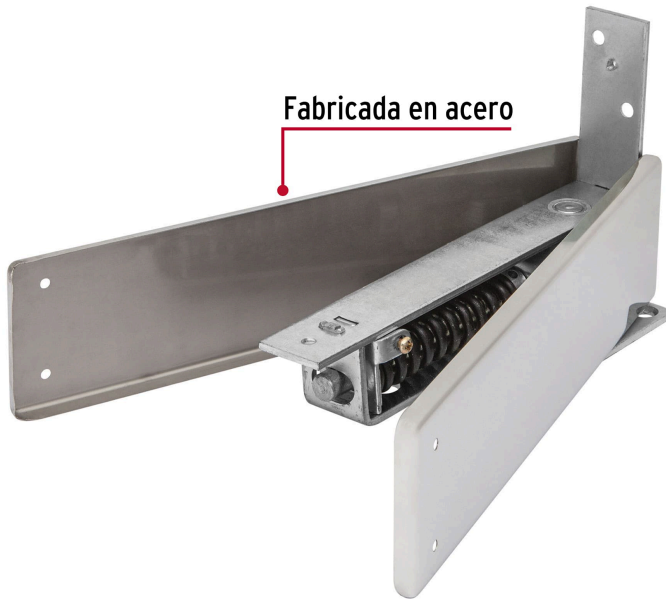

## Imágenes complementarias

## EMPAQUE INDIVIDUAL



Peso: 1.26 kg (2.8 lb)

## EMPAQUE MASTER



Contiene: 6 piezas

Peso: 8.18 kg (18 lb)