

TRUPER



CÓDIGO: 11231 CLAVE: CT-9B

Cuchara para albañil 9" forjada tipo Filadelfia, mgo Comfort

- Hoja con espesor desvanecido de zanco a punta para flexibilidad y ligereza
- Fabricada en acero aleado y templado para máxima resistencia al desgaste
- Indestructible, forjada en una sola pieza
- Zanco 40% más robusto y resistente
- Mango bimaterial con tope ergonómico que protege el dedo y evita lesiones
- Ideal para aplicar mezcla de mortero, cemento en muros y ladrillos

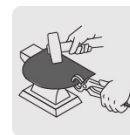
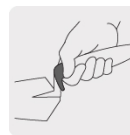

Certificaciones y garantías

• Garantizado contra defectos de fabricación o mano de obra. La garantía se puede hacer válida con cualquier distribuidor de TRUPER

Especificaciones

Medida	9" (23 cm)
Empaque individual	Tarjeta plástica
Inner	3
Master	24
Pallet	648

País de origen

Fabricado en México bajo las estrictas especificaciones de GRUPO TRUPER

Imágenes complementarias

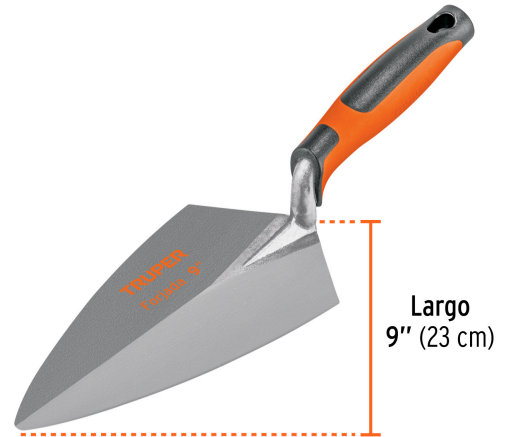

EMPAQUE INDIVIDUAL



Peso: 0.33 kg (0.7 lb)



Imágenes complementarias

EMPAQUE INNER

Contiene: 3 piezas

Peso: 1.14 kg (2.5 lb)

EMPAQUE MASTER

Contiene: 8 inner (24 piezas)

Peso: 9.62 kg (21.2 lb)