

PRETUL

CÓDIGO: 29974 CLAVE: JFP-3

Juego de 3 formones PRETUL

- Fabricados en acero al carbono
- Medidas 1/2" (13 mm), 3/4" (19 mm) y 1" (25 mm)

**Certificaciones y garantías**

- Exceden la norma: ANSI B209.6.

**Especificaciones**

Longitud de hoja	64 mm
Empaque individual	Blíster
Inner	3
Máster	18
Pallet	648

País de origen**Fabricado en China bajo las estrictas especificaciones de GRUPO TRUPER**

Imágenes complementarias

RECOMENDACIÓN

Para mejores resultados se recomienda hacer un segundo bisel de 30° aproximadamente, dependiendo del tipo de madera a trabajar:

- Madera blanda ángulo menor a 30°
- Madera dura ángulo mayor a 30°

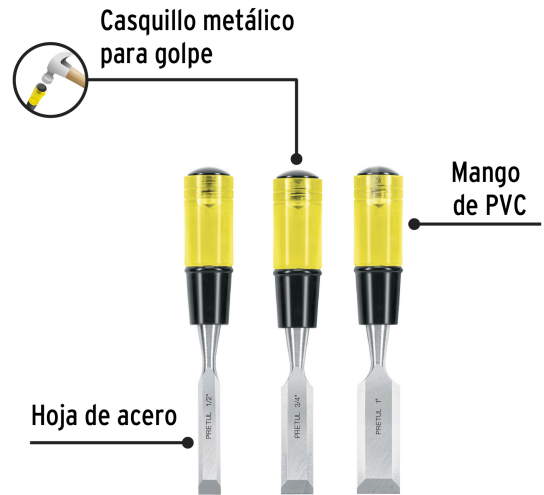
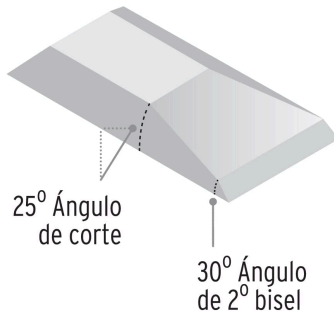

Imágenes complementarias

EMPAQUE INDIVIDUAL

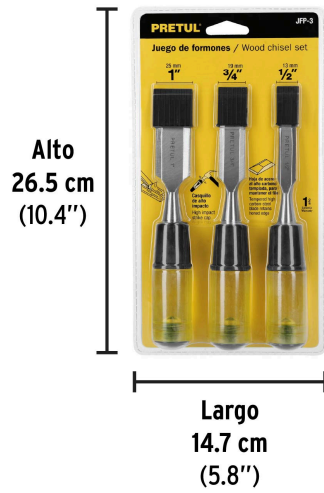

Peso: 0.53 kg (1.2 lb)

EMPAQUE INNER



Contiene: 3 piezas

Peso: 1.66 kg (3.7 lb)

EMPAQUE MÁSTER



Contiene: 6 inner (18 piezas)

Peso: 10.45 kg (23 lb)