

**FIERO**

CÓDIGO: 48616 CLAVE: RO-1220

**Rodaja hule 6", placa giratoria c/balero, carga 150kg, FIERO**

- Rueda de hule con balero y placa de acero con acabado galvanizado
- Sistema de fijación con placa giratoria
- Amortigua golpes y vibraciones
- Silenciosas
- Para pisos de cemento, ladrillo, acero plano y acero antiderrapante

**Certificaciones y garantías**

• Garantizado contra defectos de fabricación o mano de obra. La garantía se puede hacer válida con cualquier distribuidor de TRUPER

**Especificaciones**

Carga	150 kg
Diámetro de la rueda	6" (150 mm)
Espesor de rueda	50 mm
Altura rodaja	186 mm
Sistema fijación	162 x 145 mm
Empaque individual	Caja
Inner	4
Pallet	240

**País de origen**

Fabricado en China bajo las estrictas especificaciones de GRUPO TRUPER

## Imágenes complementarias

Placas giratoria



Rueda de hule

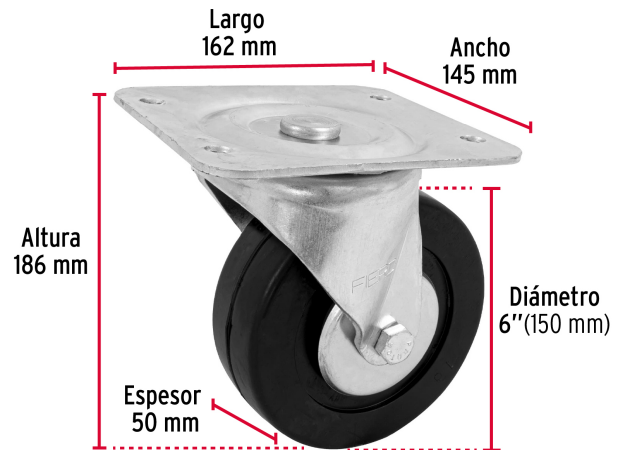

## EMPAQUE MASTER



Contiene: 4 piezas

Peso: 12.25 kg (27 lb)