

**HERMEX**

CÓDIGO: 43518 CLAVE: CB-45I

**Cerradura de barra libre, izquierda, HERMEX**

- Cilindro de latón sólido con 5 pernos para mayor resistencia contra robos
- Cerraduras de barra libre, se acciona cuando se gira la llave desde el exterior, pero en el interior puede deslizarse con la mano, siempre y cuando la llave esté insertada
- Cerrojo con botón al interior de seguridad a presión
- Para colocación en puertas de madera y metal

**Certificaciones y garantías****Especificaciones**

<b>Modelo</b>	Izquierda
<b>Empaque individual</b>	Caja
<b>Inner</b>	3
<b>Master</b>	24
<b>Pallet</b>	768

**Incluye**

2 Llaves tradicionales (Para hacer duplicados utilice la forja R52L)

Chapetón

Tornillos

Plantilla

**País de origen****Fabricado en China bajo las estrictas especificaciones de GRUPO TRUPER**

### Datos de Empaque (Medidas y pesos aproximados)

#### Empaque Individual

**Medidas:** Alto: 7 cm (2 3/4") Ancho: 8 cm (3 1/4") Largo: 19.6 cm (7 3/4")  
**Peso:** 0.94 kg (2.07 lb)

#### Inner

**Medidas:** Alto: 22 cm (8 3/4") Ancho: 9 cm (3 1/2") Largo: 20.5 cm (8")  
**Peso:** 2.92 kg (6.44 lb)

#### Master

**Medidas:** Alto: 24.5 cm (9 3/4") Ancho: 38.6 cm (15 1/4") Largo: 42.5 cm (16 3/4")  
**Peso:** 23.86 kg (52.60 lb)

### Imágenes complementarias

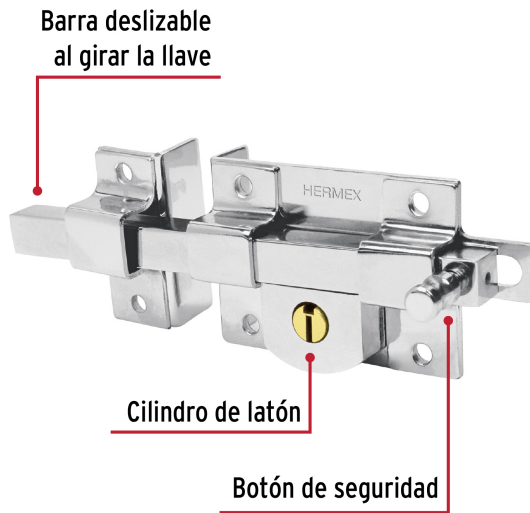

### Apertura de las puertas

A las puertas se les denomina derecha o izquierda de acuerdo al lado hacia el cual abren, existen cerraduras para **puertas derechas** y para **puertas izquierdas**, para evitar que la cerradura quede de cabeza.

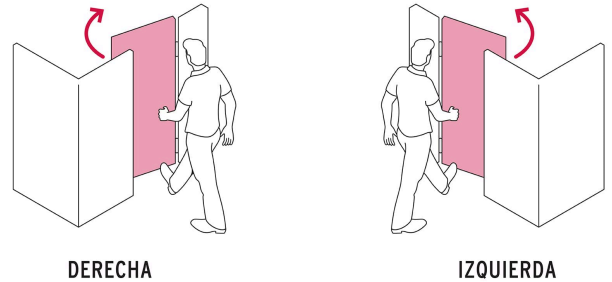

### Barra libre

Para accionar cuando se gira la llave desde el exterior, pero en el interior puede deslizarse con la mano, siempre y cuando la llave esté insertada.

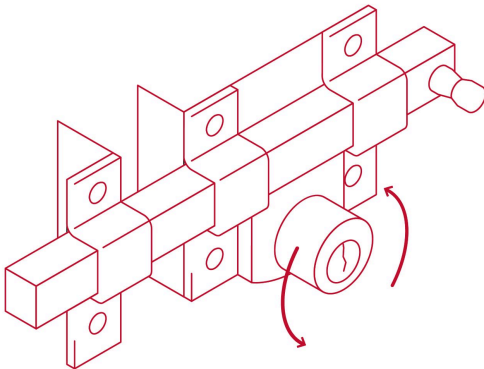

### Seguridad Standard



#### Llave Tradicional

Utilizan llaves planas, las muescas que descifran la combinación se encuentran únicamente en la parte superior.

Imágenes complementarias

**EMPAQUE INDIVIDUAL**



Alto:  
7 cm  
(2 3/4")

Ancho:  
8 cm  
(3 1/4")

Largo:  
19.6 cm  
(7 3/4")



Peso: 0.94 kg (2.07 lb)

**EMPAQUE INNER**



Alto:  
22 cm  
(8 3/4")

Ancho:  
9 cm  
(3 1/2")

Largo:  
20.5 cm  
(8")

Contiene: 3 piezas

Peso: 2.92 kg (6.44 lb)

**EMPAQUE MASTER**



Alto:  
24.5 cm  
(9 3/4")

Ancho:  
38.6 cm  
(15 1/4")

Largo:  
42.5 cm  
(16 3/4")

Contiene: 8 inner (24 piezas)

Peso: 23.86 kg (52.60 lb)