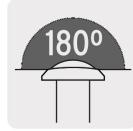

HERMEX

CÓDIGO: 43674 CLAVE: MIRI-3

Mirilla de seguridad acabado cromo mate, HERMEX

- Fabricada en latón
- Lentes de vidrio
- Para puertas con espesor de 35 mm a 56 mm

**Certificaciones y garantías****Especificaciones**

Acabado	Cromo mate
Ángulo de visión	180°
Longitud	43 mm
Diámetro de la mirilla	29 mm
Empaque individual	Bolsa
Inner	6
Máster	36
Pallet	8640

País de origen**Fabricado en China bajo las estrictas especificaciones de GRUPO TRUPER**

Imágenes complementarias

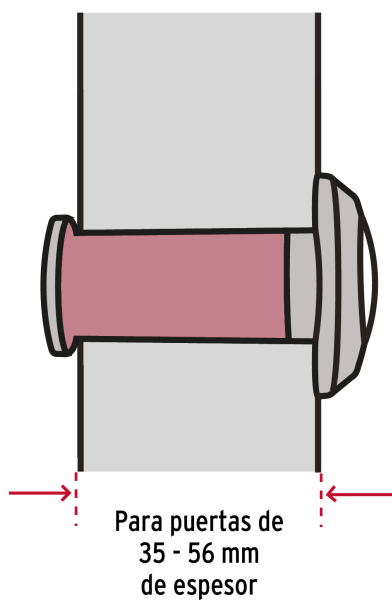

Cuerpo de latón



Lente de vidrio

Diámetro del cuerpo 19/32" (15 mm)

Diámetro de la mirilla 1 3/16" (30 mm)

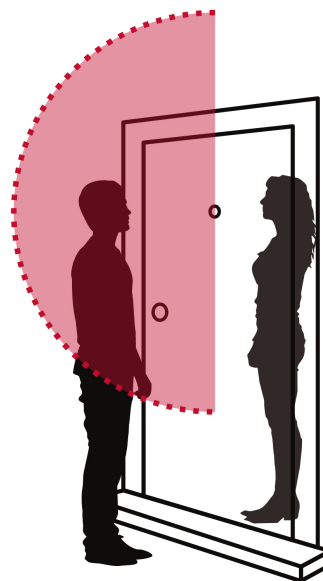

Imágenes complementarias



EMPAQUE INDIVIDUAL



EMPAQUE INNER

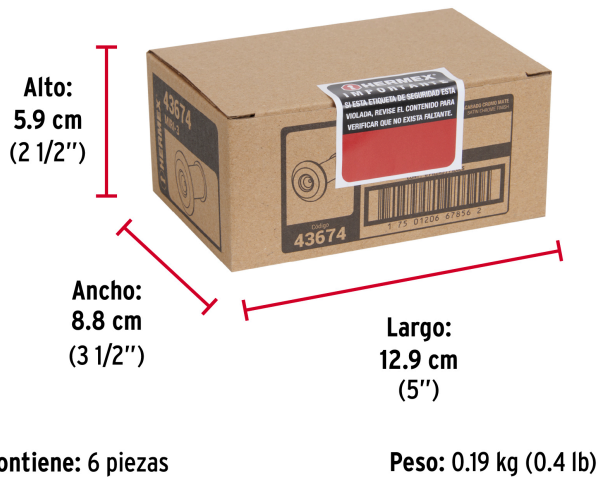

EMPAQUE MASTER

