

HERMEX Basic

CÓDIGO: 23506 CLAVE: CM-21C-P

Cerradura para mueble, modelo 21, cromo, HERMEX BASIC

- Cilindro metálico con sistema de teclas
- Cerrojo de acción vertical
- Para muebles de madera y metal

**Modelo
21****Especificaciones**

Acabado	Cromo
Dimensiones (ancho x diámetro x alto)	5.1 cm x 2.2 cm x 5.2 cm
Empaque individual	Caja
Inner	12
Máster	36
Pallet	10944

Incluye

2 Llaves tradicionales (Para hacer duplicados utilice la forja JMA MGG 3D)

Contra

Tornillos

País de origen**Fabricado en China bajo las estrictas especificaciones de GRUPO TRUPER**

Imágenes complementarias

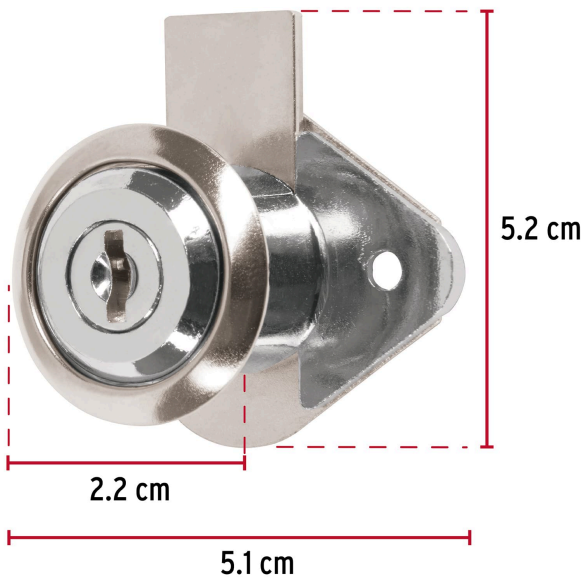
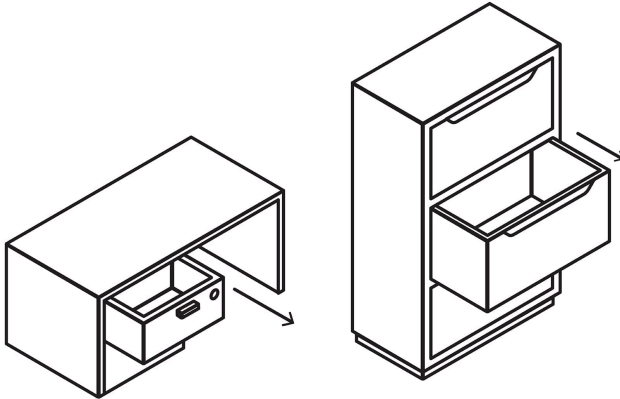
Para escritorios
y cajoneras

Seguridad Standard

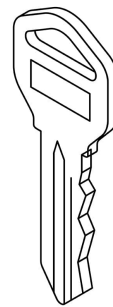

Llave Tradicional

Utilizan llaves planas, las muescas que descifran la combinación se encuentran únicamente en la parte superior.

Imágenes complementarias

