

Klintek



CÓDIGO: 57016 CLAVE: JALI-50A

**Jalador base acero galvanizado de 50cm, con bastón de madera**

- Cuerpo de acero galvanizado y hule suave que no raya los pisos
- Bastón de madera de 120 cm (incluido)
- Ideal para eliminar exceso de agua en el piso
- Se surte en 2 piezas por separado (bastón y jalador)

**Certificaciones y garantías**

- Garantizado contra defectos de fabricación o mano de obra. La garantía se puede hacer válida con cualquier distribuidor de TRUPER

**Especificaciones**

Medidas del jalador (largo x fondo x alto)	50 cm x 8 mm x 4 cm
Largo del bastón	120 cm
Empaque individual	Bolsa (trapeador) y etiqueta (bastón)
Inner	12
Master	48
Pallet	480

**País de origen****Fabricado en México bajo las estrictas especificaciones de GRUPO TRUPER**

Imágenes complementarias

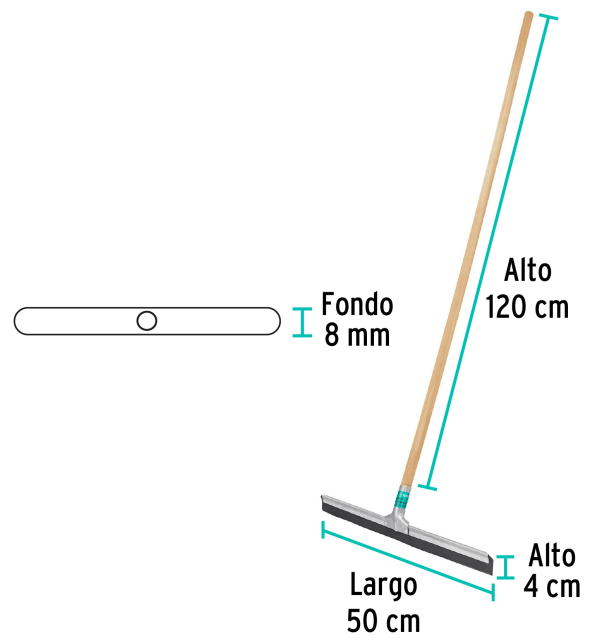
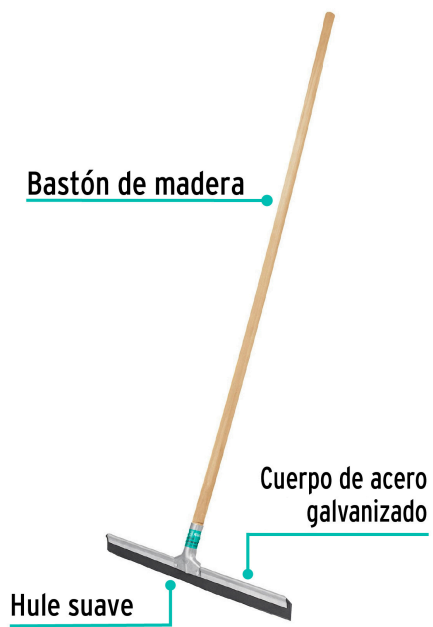

EMPAQUE INNER

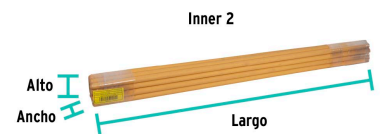

Se surten en 2 piezas por separado (bastón y jalador)

Contenido	Medidas: Alto x Ancho x Largo	Peso
Caja (12 piezas)	50.5 cm (20") x 14.8 cm (6") x 21.5 cm (8 1/2")	4.42 kg (9.7 lb)
Bastones (12 piezas)	8.8 cm (3 1/2") x 6.6 cm (2 1/2") x 120 cm (47")	2.97 kg (6.6 lb)

**Imágenes complementarias**

**EMPAQUE MASTER**

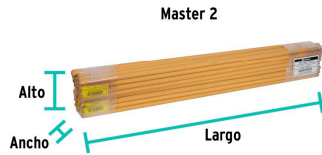
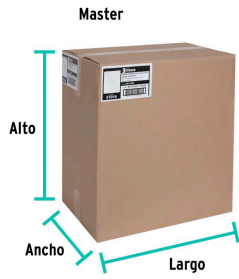

Contenido	Medidas: Alto x Ancho x Largo	Peso
Caja (48 piezas)	52.5 cm (20 1/2") x 31.3 cm (12 1/2") x 45.5 cm (18")	18.36 kg (40.4 lb)
Bastones (48 piezas)	17.8 cm (7") x 13.4 cm (5 1/2") x 120 cm (47")	11.88 kg (26.2 lb)