

Klintek



CÓDIGO: 57018 CLAVE: JALI-40A

Jalador base acero galvanizado de 40cm, con bastón de madera

- Cuerpo de acero galvanizado y hule suave que no raya los pisos
- Bastón de madera de 120 cm (incluido)
- Ideal para eliminar exceso de agua en el piso
- Se surte en 2 piezas por separado (bastón y jalador)

**Certificaciones y garantías**

- Garantizado contra defectos de fabricación o mano de obra. La garantía se puede hacer válida con cualquier distribuidor de TRUPER

Especificaciones

| | |
|--|---------------------------------------|
| Medidas del jalador (largo x fondo x alto) | 40 cm x 9 mm x 4 cm |
| Largo del bastón | 120 cm |
| Empaque individual | Bolsa (trapeador) y etiqueta (bastón) |
| Inner | 12 |
| Master | 48 |
| Pallet | 480 |

País de origen**Fabricado en México bajo las estrictas especificaciones de GRUPO TRUPER**

Imágenes complementarias

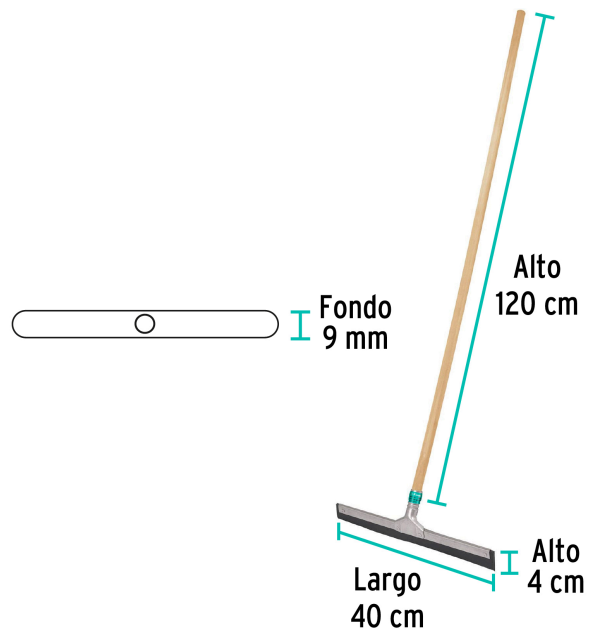
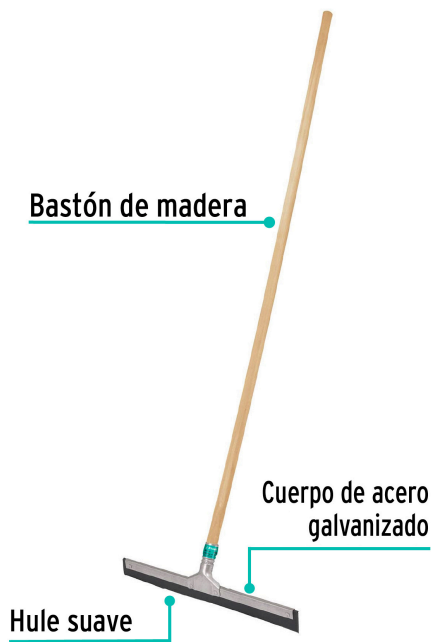

Se surten en 2 piezas por separado (bastón y jalador)

EMPAQUE INNER

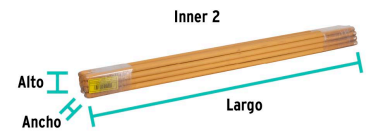

| Contenido | Medidas: Alto x Ancho x Largo | Peso |
|----------------------|---|------------------|
| Caja (12 piezas) | 41.7 cm (16 1/2") x 14.3 cm (5 1/2") x 20.5 cm (8") | 3.74 kg (8.3 lb) |
| Bastones (12 piezas) | 8.8 cm (3 1/2") x 6.6 cm (2 1/2") x 120 cm (47") | 2.97 kg (6.6 lb) |

Imágenes complementarias

EMPAQUE MASTER

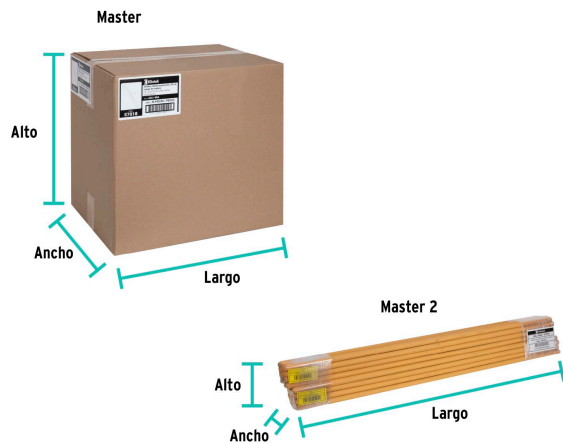

| Contenido | Medidas: Alto x Ancho x Largo | Peso |
|----------------------|--|--------------------|
| Caja (48 piezas) | 44 cm (17 1/2") x 30.8 cm (12") x 43 cm (17") | 15.58 kg (34.4 lb) |
| Bastones (48 piezas) | 17.8 cm (7") x 13.4 cm (5 1/2") x 120 cm (47") | 11.88 kg (26.2 lb) |