

Klintek



CÓDIGO: 57017 CLAVE: JALI-40

Jalador base plástico de 40 cm, con bastón de madera

- Cuerpo fabricado de polietileno y hule suave que no raya los pisos
- Bastón de madera de 120 cm (incluido)
- Ideal para eliminar exceso de agua en el piso
- Se surte en dos piezas por separado (bastón y jalador)

**Certificaciones y garantías**

- Garantizado contra defectos de fabricación o mano de obra. La garantía se puede hacer válida con cualquier distribuidor de TRUPER

Especificaciones

| | |
|--|---------------------------------------|
| Dimensiones del jalador (largo x ancho x alto) | 40 cm x 4 cm x 5 cm |
| Largo del bastón | 120 cm |
| Empaque individual | Bolsa (trapeador) y etiqueta (bastón) |
| Inner | 12 |
| Master | 48 |
| Pallet | 576 |

País de origen

Fabricado en México bajo las estrictas especificaciones de GRUPO TRUPER

Imágenes complementarias

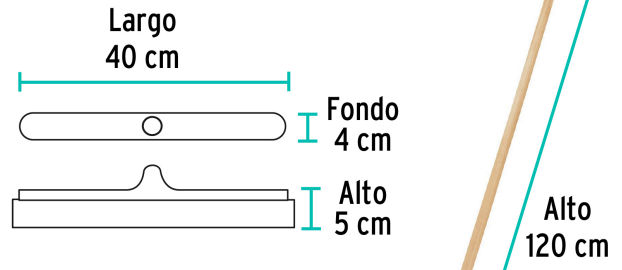
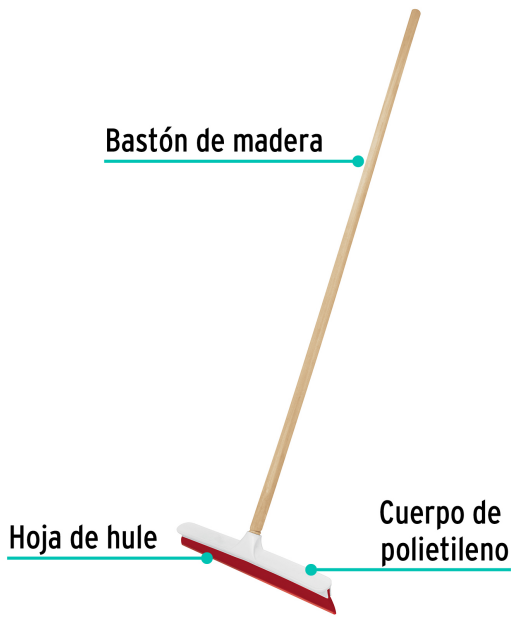

Se surten en 2 piezas por separado (bastón y jalador)

Imágenes complementarias

EMPAQUE INNER

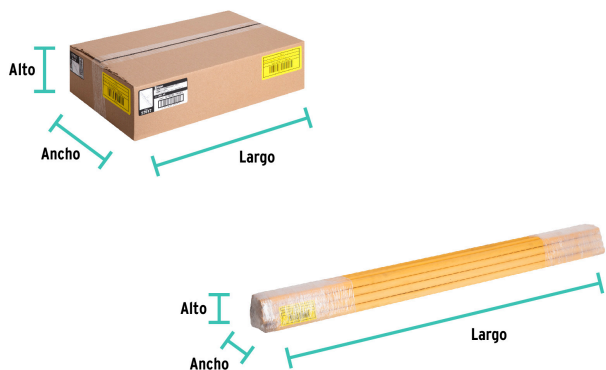

| Contenido | Medidas: Alto x Ancho x Largo | Peso |
|----------------------|--|-------------------|
| Caja (12 piezas) | 10.8 cm (4 1/4") x 25.8 cm (10 1/4") x 40.8 cm (16") | 2.75 kg (6.06 lb) |
| Bastones (12 piezas) | 9.5 cm (3 3/4") x 6.3 cm (2 1/2") x 120 cm (47 1/4") | 3.16 kg (6.97 lb) |

EMPAQUE MASTER

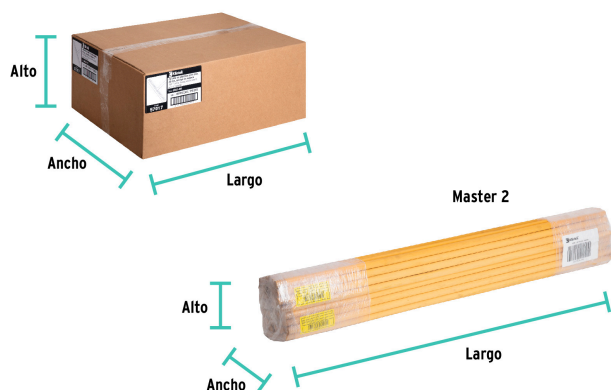

| Contenido | Medidas: Alto x Ancho x Largo | Peso |
|----------------------|--|---------------------|
| Caja (48 piezas) | 23 cm (9") x 42.5 cm (16 3/4") x 52.5 cm (20 3/4") | 11.7 kg (25.79 lb) |
| Bastones (48 piezas) | 19 cm (7 1/2") x 12.8 cm (5") x 120 cm (47 1/4") | 12.66 kg (27.91 lb) |