

VOLTECK CÓDIGO: 46283 CLAVE: CAN-1020D

Canaleta de 2 vías 10 x 20 mm, con división, VOLTECK

- Fabricada de PVC resistente a impactos
- Para instalaciones eléctricas y cableado estructurado

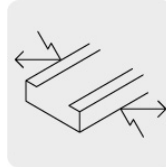

Capuchón para protección de la canaleta

Datos de empaque	
Empaque individual: Etiqueta	
Empaque logístico	Cantidad
Inner	10
Pallet	2640

Certificaciones y garantías
<ul style="list-style-type: none"> • Garantizado contra defectos de fabricación o mano de obra. La garantía se puede hacer válida con cualquier distribuidor de TRUPER

Fabricado en México bajo las estrictas especificaciones de GRUPO TRUPER

Especificaciones técnicas	
Número de vías	2
Medidas	10 x 20 mm
Largo	2 m
Capacidad (número de cables) UTP (4 pares)	2
Capacidad (número de cables) THW-LS (12 AWG)	4
Capacidad (número de cables) THW-LS (10 AWG)	4
Capacidad (número de cables) THW-LS (8 AWG)	2

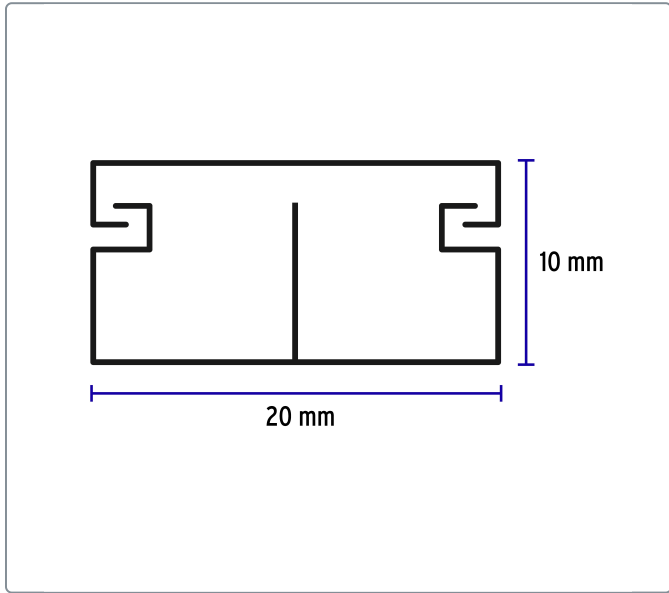

Capacidad (No. de cables)		
UTP:	4 Pares de hilos	2
	12 AWG	4
THW-LS (vías):	10 AWG	4
	8 AWG	2

