

VOLTECK CÓDIGO: 48170 CLAVE: PPDI-S

Placa de ABS para atenuador, Standard, marfil, VOLTECK

- Fabricada en ABS
- Con 1 módulo para atenuador

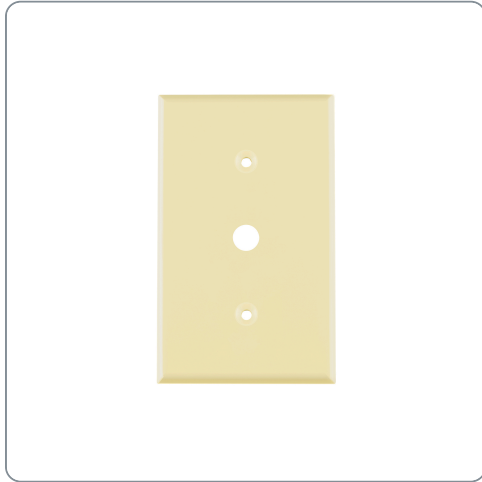

Especificaciones técnicas	
Tipo de placa	Para atenuador

Datos de empaque	
Empaque Individual: Bolsa	
Empaque logístico	Cantidad
Inner	10
Master	100
Pallet	8400

Certificaciones y garantías

Producto fabricado en China bajo las estrictas especificaciones de Truper

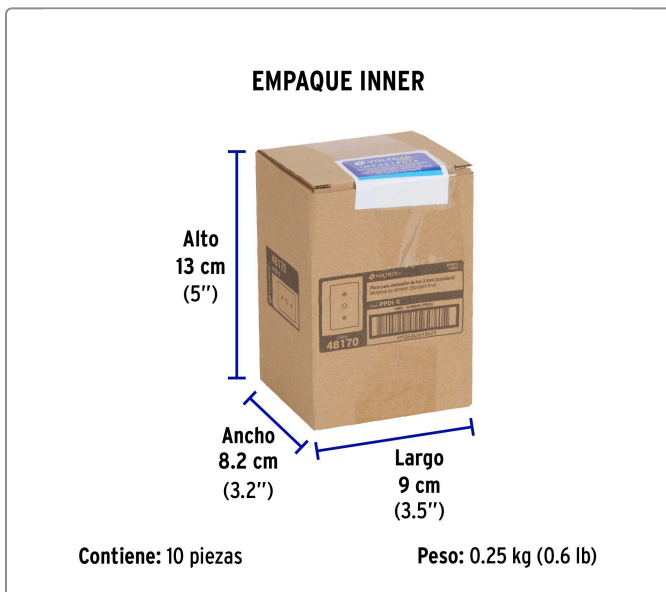
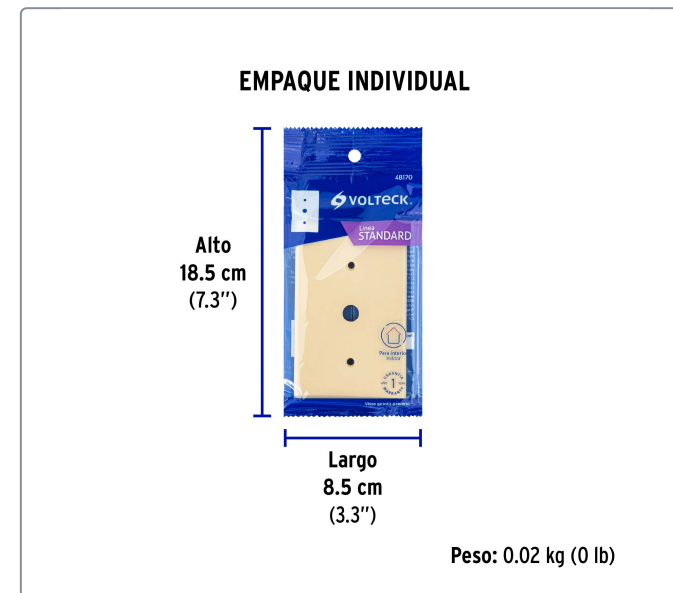
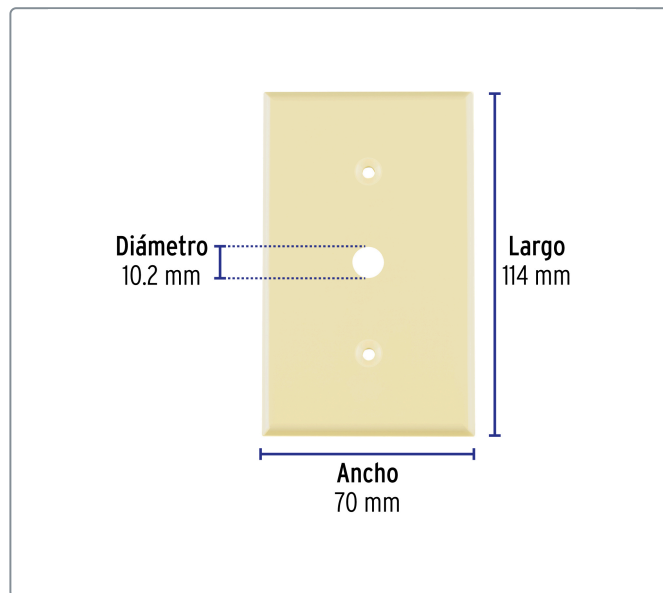

Los productos ilustrados y la información pueden cambiar sin previo aviso, como resultado de nuestros procesos de mejora continua.

Prohibida su reproducción o divulgación total o parcial así como su uso o aprovechamiento sin autorización escrita de Truper, S.A. de C.V.

© 2026 TRUPER, S.A. DE C.V. TODOS LOS DERECHOS RESERVADOS.