

VOLTECK CÓDIGO: 46414 CLAVE: PASE-S

Placa para contacto redondo, de aluminio, línea Standard

- Fabricada en aluminio
- Con 1 módulo para contacto y/o interruptor

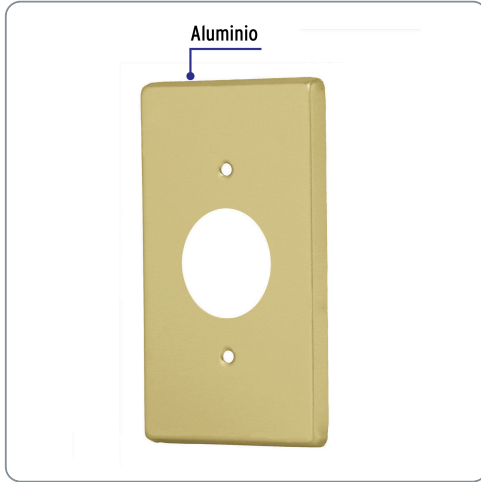
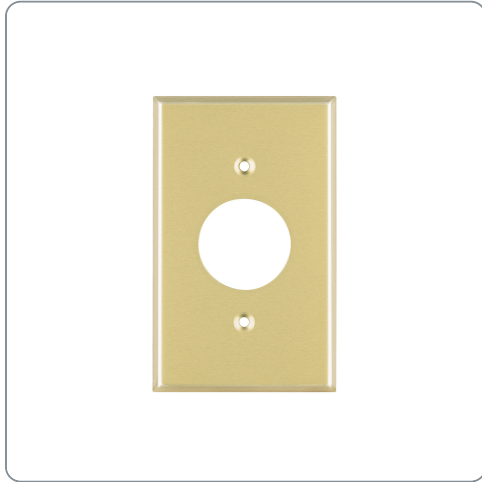

Especificaciones técnicas	
Tipo de placa	Para contacto redondo
Espesor	0.7 mm

Datos de empaque	
Empaque Individual: Bolsa	
Empaque logístico	Cantidad
Inner	10
Master	100
Pallet	11200

Certificaciones y garantías

Producto fabricado en China bajo las estrictas especificaciones de Truper

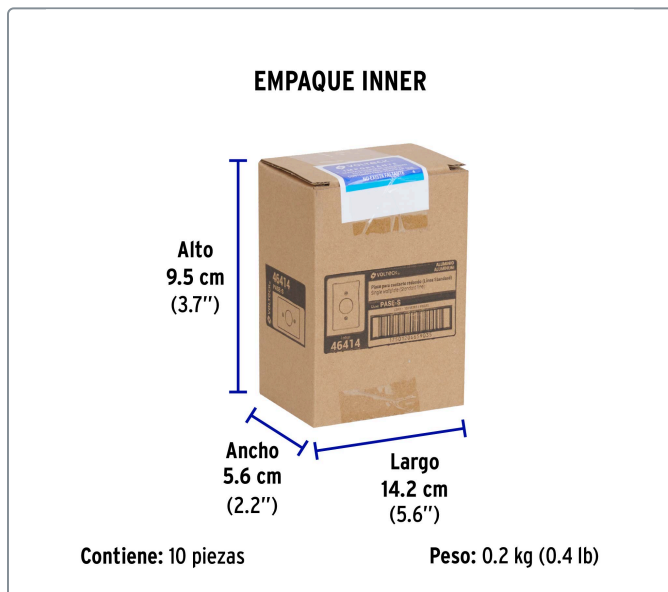
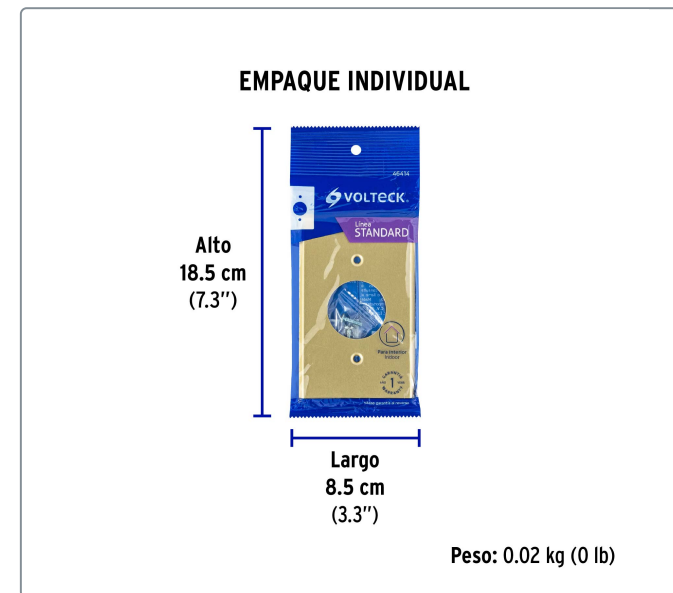
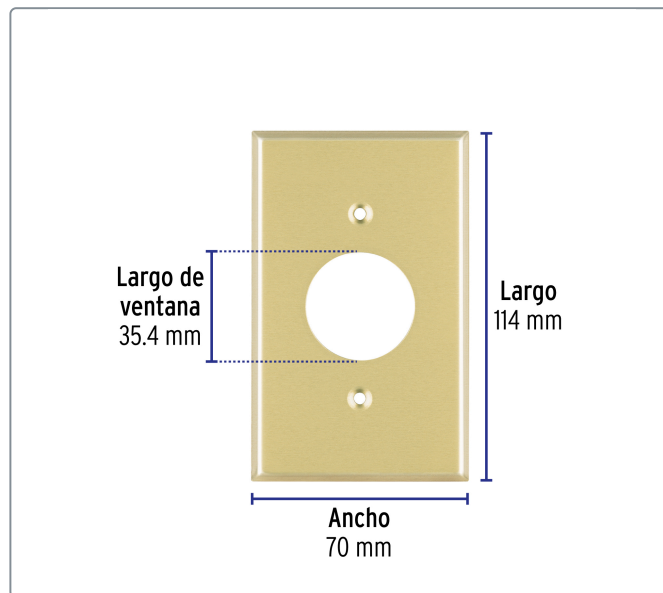

Los productos ilustrados y la información pueden cambiar sin previo aviso, como resultado de nuestros procesos de mejora continua.

Prohibida su reproducción o divulgación total o parcial así como su uso o aprovechamiento sin autorización escrita de Truper, S.A. de C.V.

© 2026 TRUPER, S.A. DE C.V. TODOS LOS DERECHOS RESERVADOS.