

VOLTECK CÓDIGO: 48311 CLAVE: CODO-SG

Contacto dúplex, 2 polos 3 hilos, Standard, granel, marfil

- Fabricado en polipropileno
- Montaje en placa dúplex línea Standard

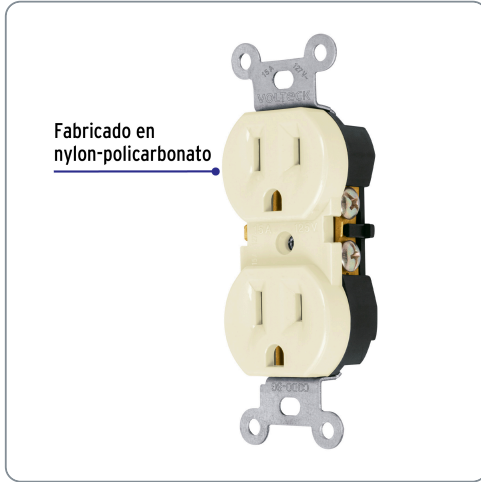

Datos de empaque	
Empaque individual: Granel	
Empaque logístico	Cantidad
Inner	10
Máster	120
Pallet	13440

Certificaciones y garantías

Cumple la norma NOM-003-SCFI



Producto fabricado en China bajo las estrictas especificaciones de Truper

Línea Standard

Especificaciones técnicas	
Tensión / Frecuencia	127 V / 60 Hz
Corriente	15 A



