

VOLTECK CÓDIGO: 46104 CLAVE: CODO-CHS

Contacto dúplex, cara de chino, Standard, marfil, VOLTECK

- Fabricado en nylon/policarbonato
- Alta tensión

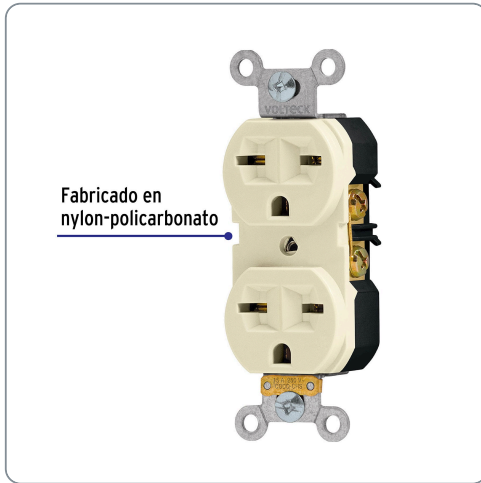

Línea Standard

Especificaciones técnicas	
Tensión / Frecuencia	250 V / 60 Hz
Corriente	15 A



Datos de empaque	
Empaque Individual: Bolsa	
Empaque logístico	Cantidad
Inner	10
Master	100
Pallet	4500

Certificaciones y garantías

Cumple la norma: NOM-003-SCFI



Producto fabricado en China bajo las estrictas especificaciones de Truper

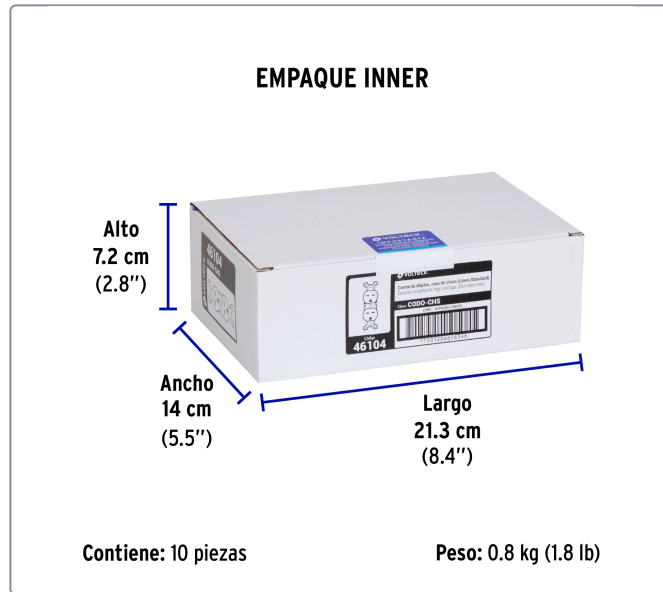
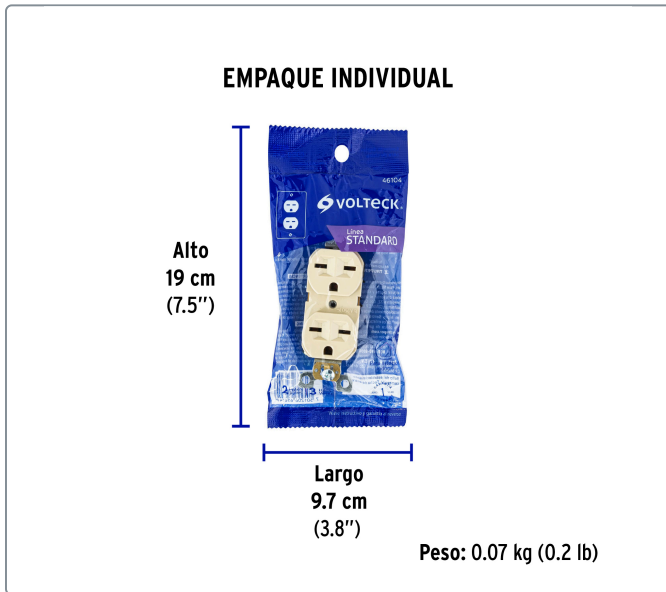
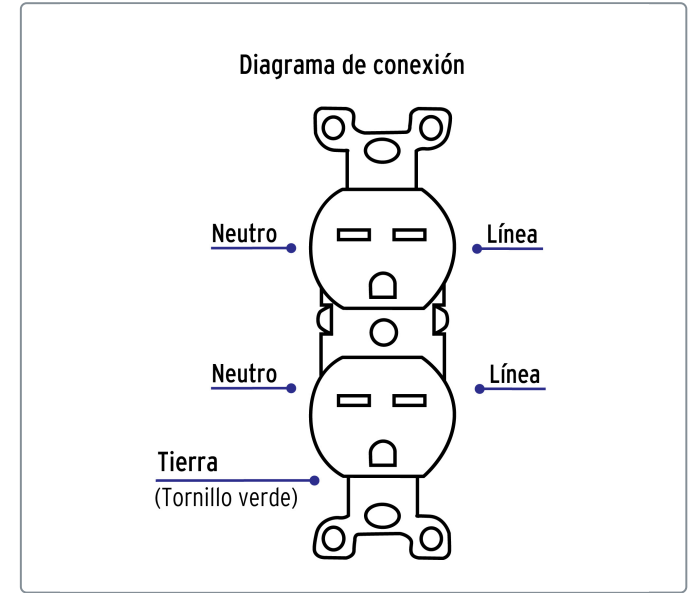
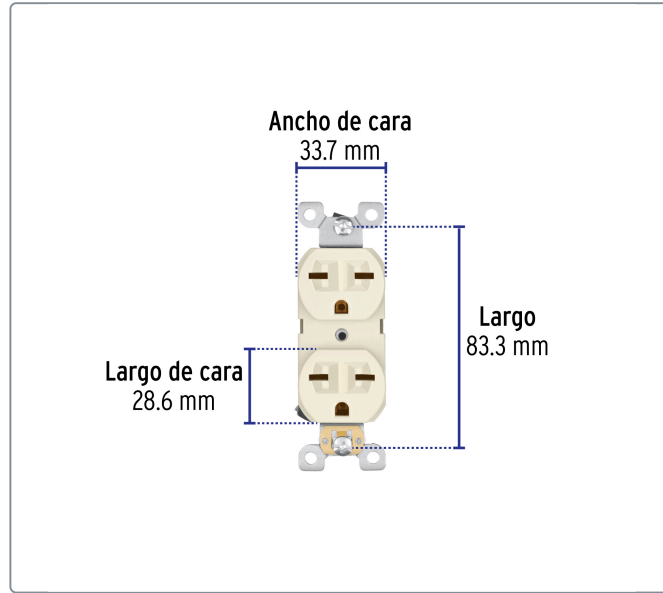
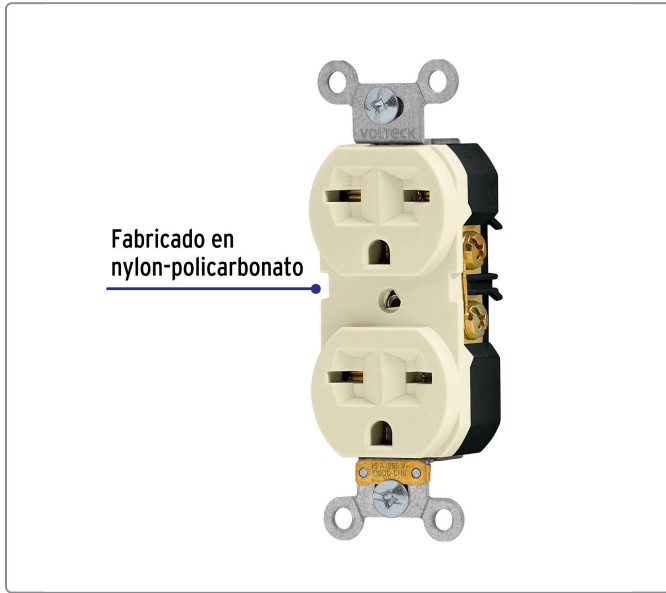

Los productos ilustrados y la información pueden cambiar sin previo aviso, como resultado de nuestros procesos de mejora continua.

Prohibida su reproducción o divulgación total o parcial así como su uso o aprovechamiento sin autorización escrita de Truper, S.A. de C.V.

© 2026 TRUPER, S.A. DE C.V. TODOS LOS DERECHOS RESERVADOS.

