

VOLTECK CÓDIGO: 46003 CLAVE: APSE-ES

Interruptor vertical de palanca, 3 vías, Standard, marfil

- Fabricado en nylon/policarbonato

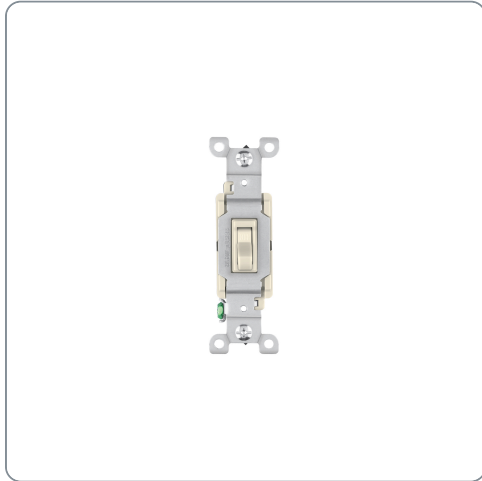

Línea Standard



Especificaciones técnicas	
Tensión / Frecuencia	120 V / 60 Hz
Corriente	15 A

Datos de empaque	
Empaque individual: Bolsa	
Empaque logístico	Cantidad
Inner	10
Máster	100
Pallet	3600

Certificaciones y garantías

Cumple la norma: NOM-003-SCFI



Producto fabricado en China bajo las estrictas especificaciones de Truper

Diagrama de conexión

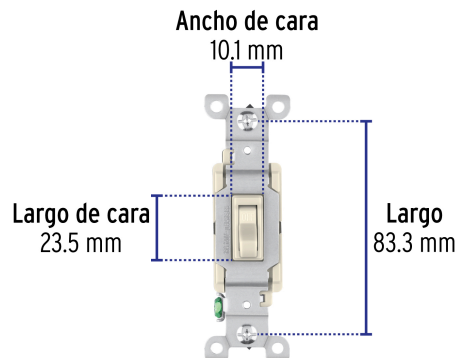
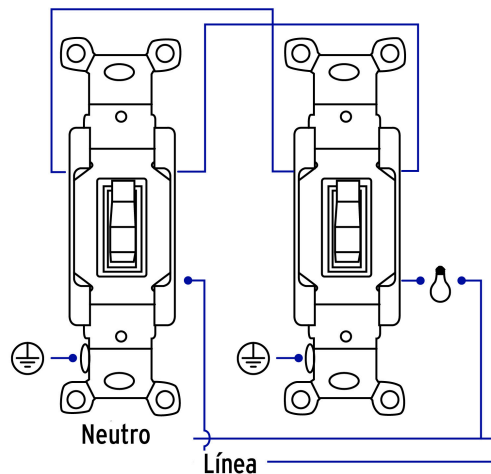

EMPAQUE INDIVIDUAL



Peso: 0.05 kg (0.1 lb)

EMPAQUE INNER



Contiene: 10 piezas

Peso: 0.55 kg (1.2 lb)

EMPAQUE MASTER



Contiene: 10 inner (100 piezas)

Peso: 6 kg (13.2 lb)