

VOLTECK CÓDIGO: 48313 CLAVE: COUSB-0B

Contacto 2polos + tierra con 2 puertos USB, Oslo, blanco

- Fabricada en ABS, polipropileno y policarbonato

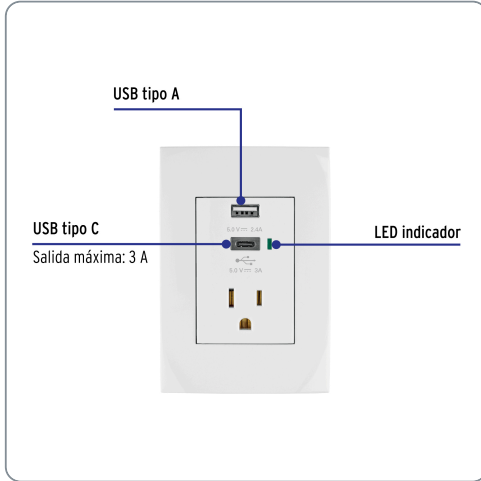

Datos de empaque	
Empaque individual: Bolsa	
Empaque logístico	Cantidad
Inner	3
Máster	72
Pallet	1728

Certificaciones y garantías

- Cumple la norma: NOM-003-SCFI

Producto fabricado en China bajo las estrictas especificaciones de Truper



Especificaciones técnicas	
Contacto: Tensión / Frecuencia / Corriente	127 V / 60 Hz / 16 A
USB A: Tensión de salida / Corriente de salida	5.0 V / máximo 2.4 A
USB C: Tensión de salida / Corriente de salida	5.0 V / máximo 3.0 A

Diagrama de conexión

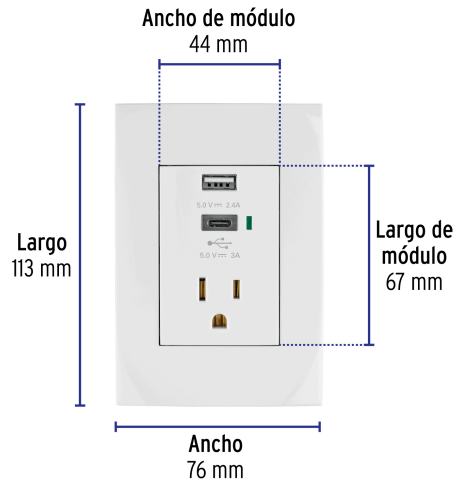
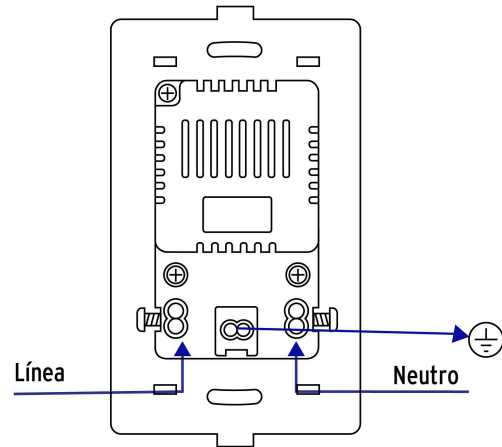

EMPAQUE INDIVIDUAL



Peso: 0.11 kg (0.3 lb)

EMPAQUE INNER

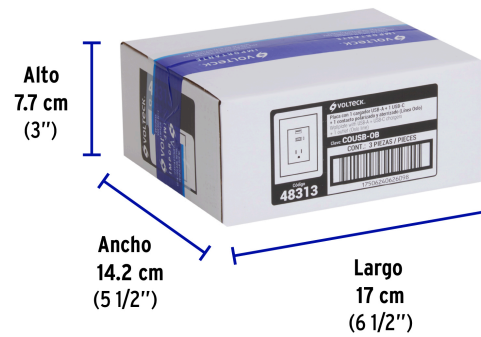

Contiene: 3 piezas

Peso: 0.38 kg (0.8 lb)

EMPAQUE MASTER



Contiene: 24 inner (72 piezas)

Peso: 9.91 kg (21.9 lb)