

VOLTECK CÓDIGO: 46382 CLAVE: GAME-3030

Gabinete metálico, 300 x 300 mm, VOLTECK

- Fabricado en acero
- Puerta con empaque de poliuretano que impide el paso de agua y polvo al interior del gabinete
- Para protección de componentes eléctricos en diversas aplicaciones

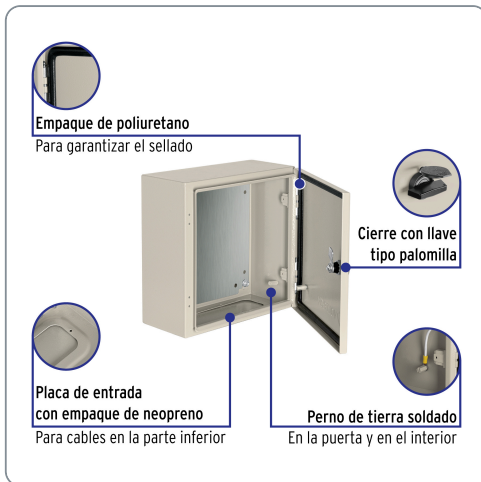

Especificaciones técnicas	
Dimensiones (Largo x Fondo x Alto)	30 x 15 x 30 cm
Calibre (espesor) de la lámina del cuerpo	18 (1.2 mm)
Dimensiones de la placa de montaje (Largo x Alto)	25 x 26.5 cm
Calibre (espesor) de la placa de montaje	17 (1.41 mm)
Peso	4.8 kg

Datos de empaque	
Empaque individual: etiqueta	
Empaque logístico	Cantidad
Inner	1
Pallet	72

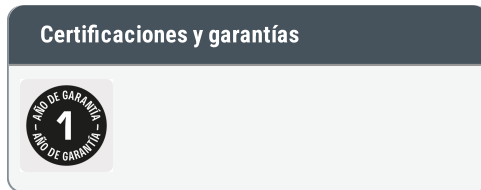

Producto fabricado en China bajo las estrictas especificaciones de Truper

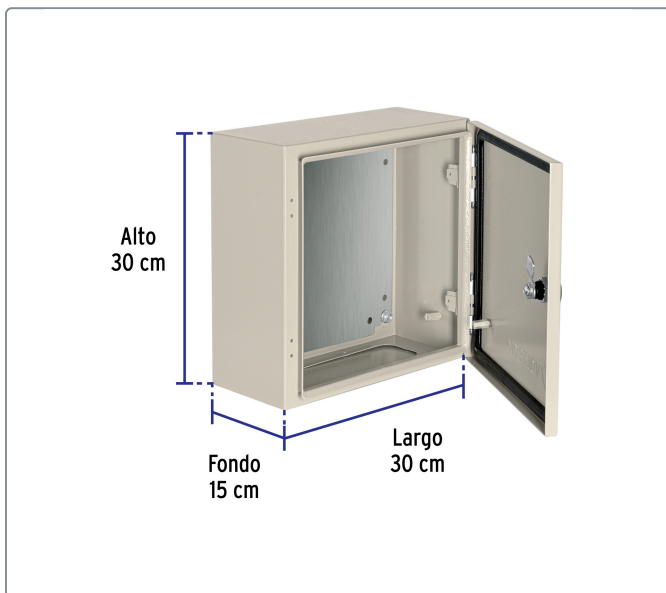

Grado de protección (IP)

ÍNDICE DE PROTECCIÓN

Número que determina el grado de protección contra sólidos

Número que determina el grado de protección contra líquidos

IP 66

1º DÍGITO: PROTECCIÓN CONTRA SÓLIDOS	2º DÍGITO: PROTECCIÓN CONTRA LÍQUIDOS
0 Sin protección	0 Sin protección
1 Protección contra objetos de diámetro superior a 50 mm	1 Protección contra goteo vertical o condensación
2 Protección contra objetos de diámetro superior a 12 mm	2 Protección contra goteo con una inclinación de 15°
3 Protección contra objetos de diámetro superior a 2.5 mm	3 Protección contra goteo con una inclinación de 60°
4 Protección contra objetos de diámetro superior a 1 mm	4 Protección contra salpicaduras de gotas en todas direcciones
5 Protegido contra ingreso limitado de polvo	5 Protección contra chorros de agua a baja presión
6 Totalmente protegido contra el polvo	6 Protección contra potentes y continuos chorros de agua
	7 Protección contra inmersiones temporales
	8 Protección contra inmersiones prolongadas o permanentes

EMPAQUE MÁSTER

Alto 32.5 cm (12.8")

Ancho 17.2 cm (6.8")

Largo 31.5 cm (12.4")

Contiene: 1 pieza

Peso: 5.06 kg (11.2 lb)

