

VOLTECK LAIT



CÓDIGO: 48540 CLAVE: EMP-400L

Luminario LED plafón 6W 6500K ultradelgado cuadrado VOLTECK

- Marco de aluminio y pantalla de poliestireno
- Clips para fácil instalación
- Encendido instantáneo (proporciona el 100% de brillo al encender)
- LED integrado
- Ideal para hogar, escaleras, pasillos, vestíbulos y comercios



Certificaciones y garantías

- Cumple la norma: NOM-003-SCFI



Especificaciones

| | |
|----------------------------------|------------------------|
| Potencia | 6 W |
| Flujo luminoso | 400 lm |
| Tensión / Frecuencia | 127 V / 60 Hz |
| Corriente | 80 mA |
| Temperatura de color | 6 500 K / Luz de día |
| Índice de Reproducción Cromática | 80 |
| Tiempo de vida | 15,000 horas / 15 años |
| Corte para empotramiento | 11 cm |
| Dimensiones (alto x lado) | 7 mm x 12 cm |
| Empaque individual | Caja |
| Inner | 4 |
| Máster | 20 |
| Pallet | 1120 |

País de origen

Fabricado en China bajo las estrictas especificaciones de GRUPO TRUPER

Incluye

Driver

Imágenes complementarias

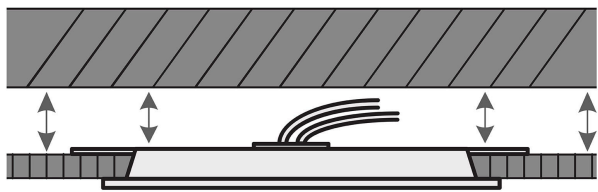
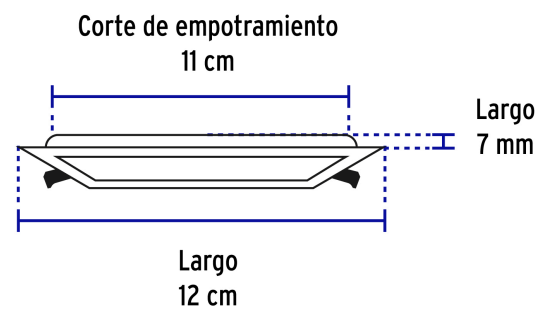
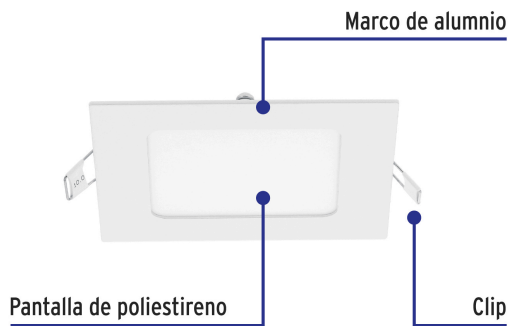

Para espacios reducidos entre falso plafón y losa



Imágenes complementarias

EMPAQUE INDIVIDUAL



EMPAQUE INNER



EMPAQUE MASTER

